

Getriebe

Fahr-
gestell

Vorder-
rad-
gabel,
Lenker,
Lauf-
rad,
Vorder-
rad-
bremse

Hinter-
rad-
antrieb,
Hinter-
rad-
bremse

Elektr.
Aus-
rüstung,
Werkzeug

Tafel 3

Getriebe

Bestell - Nummer	Bild - Nr.	Teil - Bezeichnung	Stück
212 1 31 01 4 04	1	Anschlag für Kickstarraste	1
224 1 01 030 04	2	Verschlußschraube	2
250 1 31 006 04	3	Stift für Deckel (Getriebegehäuse vorn)	2
250 1 31 008 04	4	Flansch vorn	1
250 1 31 017 04	5	Dichtung für Flansch	1
250 1 31 021 04	6	Einängebolzen	1
250 1 31 055 03	7	Dichtung für Getriebedeckel	1
250 T 36 010 04	8	Senkschraube	7
250 3 31 005 04	9	Dichtung (Deckel für Fußschaltung)	1
250 3 31 006 04	10	Dichtung (Deckel für Handschaltung)	1
250 3 31 044 04	11	Anschlag für Schaltung	2
250 3 31 048 04	12	Befestigungsschraube (Deckel für Fußschaltung)	4
250 4 31 030 04	13	Dichtung	1
250 4 31 031 04	14	Abdichtung (Fußschaltwelle)	1
250 4 31 032 04	15	Abdichtung (Antriebswelle)	1
250 4 31 033 14	16	Abdichtung (Kupplungsflansch)	1
250 4 31 060 04	17	Kontaktbolzen	1
250 4 31 061 04	18	Isolierbüchse	1
250 4 31 062 04	19	Isolierscheibe	1
250 4 31 063 04	20	Unterlegscheibe	1
250 4 31 064 04	21	Kontaktfeder	1
250 4 31 065 04	22	Verschlußstopfen	1
250 4 31 067 04	23	Stützfeder	1
M 6x16 DIN 88 cad.	24	Linssensschraube	2
M 6x22 DIN 88 cad.	25	Linssensschraube	2
6 4 DIN 125 cad.	—	Scheibe für M 8x65 DIN 931 cad.	8
8 4 DIN 125 cad.	—	Scheibe (Deckel für Fußschaltung)	1
6 4 DIN 433 cad.	—	Sechskantmutter für Leerlaufanzeige	4
BM 6 DIN 439	—	Gewindestift für Leerlaufanzeige	1
M 4x6x3 DIN 926	—	Sechskantschraube (Gehäuse-deckel vorn)	1
M 6x25 DIN 931 cad.	—	Sechskantschraube (Befestigung am Motor)	7
M 8x65 DIN 931 cad.	—	Sechskantschraube (Massenkabelanschluß)	1
M 6x7 DIN 933 cad.	—	Dichtung für Verschlußschraube	1
C 14x18 DIN 7603	26	Federnde Zahnscheibe	2
FZl 6 St.	27	Deckel mit elektr. Leerlaufanzeige	1
250 4 31 600 03	28	Deckel für Fußschaltung	1
250 4 31 602 09	29	Getriebegehäuse mit Deckel	1
250 4 31 603 09	30	Deckel für Getriebegehäuse vorn	1
250 4 31 604 09	31		1

Bestell - Nummer

Bild - Nr.

Teil - Bezeichnung

Stück

212 1 34 01 4 03	32	Kugelförmig mit 7 Kugeln	1
212 1 34 029 14	33	Klemmring ¹⁾	1
224 2 34 007 04	34	Dichtung für Druckstück	1
224 2 34 030 04	35	Druckfeder für Kupplungshebel	1
250 1 34 004 04	36	Kugellagerbüchse ¹⁾	1
250 3 34 003 22	37	Antriebswelle	1
250 3 34 005 04	38	Druckfeder für Stoßdämpfer	1
250 3 34 007 13	39	Mitnehmer	1
250 3 34 009 04	40	Scheibe für Antriebswelle hinten	1
250 3 34 016 13	41	Sinnrad für 4. Gang	1
250 3 34 017 04	42	Scheibe für Antriebswelle vorn	1
250 4 34 004 04	43	Kugellagerbüchse ²⁾	1
250 4 34 006 04	44	Druckstange	1
250 4 34 009 04	45	Endstück	1
250 4 34 010 04	46	Haltering	1
250 4 34 011 04	47	Druckstück ¹⁾	1
250 4 34 011 14	48	Druckstück ²⁾	1
250 4 34 012 04	49	Nachstellanschraube ²⁾	1
250 4 34 013 14	50	Kupplungshebel ²⁾	1
250 4 34 021 04	51	Fitzring	1
250 4 34 029 04	52	Klemmring ²⁾	1
250 4 34 046 04	—	Poßscheibe (Stärke nach Bedarf)	1
1 5x10 DIN 94 cad.	—	Splint für Bolzen	1
M 6x42 DIN 931 cad.	—	Mutter für Nachstellanschraube ²⁾	1
M 6 DIN 439 cad.	—	Seegering	1
25x1,2 DIN 471	—	Sechskantschraube für Klemmring	1
M 6 DIN 934 cad.	—	Sechskantmutter für Klemmring	1
6 h 11x25x21	—	Bolzen für Kupplungshebel ¹⁾	1
DIN 1434 cad.	—	Bolzen für Kupplungshebel ²⁾	1
6 h 11x32x29,5	—	Scheibe für Nachstellanschraube ²⁾	1
DIN 1434 cad.	—	Kugel für Druckstange	1
6 DIN 1440 cad.	—	Radiallager	1
5 Ø	—	Zylinder-Rollenlager	1
6205 DIN 625	—	Federnde Zahnscheibe für Klemmring	1
NIL 20 e DIN 5412	—	Kupplungshebel ¹⁾	1
FZl 6 St.	—		1
250 4 34 613 04	—		1

Antriebswelle und Kupplungs betätigung:

204 5 35 020 04	57	Rundmutter	1
204 5 35 034 04	58	Sechskantschraube	1
212 1 35 030 04	59	Büchse	1
250 1 35 001 03	60	Antriebswelle	1
250 1 35 009 04	61	Anlaufscheibe	2
250 1 35 013 04	62	Schaltgabel für 1. und 2. Gang	1
250 1 35 014 04	63	Schaltgabel für 3. und 4. Gang	1

¹⁾ bis Messch. 523 529 bzw. 610 579
²⁾ ob Messch. 523 530 bzw. 610 580

R 51/3 R 67
Elektr. Aus- rüstung, Werkzeug

Vorder- rad- gabel, Lenker, Laufrad, Vorder- rad- bremse

Vorder- rad- gabel, Lenker, Laufrad, Vorder- rad- bremse

Fahr- gestell

Getriebe

Hinter- rad- antrieb, Hinter- rad- bremse

Bestell - Nummer	Bild - Nr.	Teil - Bezeichnung	Stück
250 1 35 019 14	64	Führungsschse für Schaltgabel	1
250 1 35 042 03	65	Stirnrad für 1. Gang	1
250 1 35 043 24	66	Büchse für Stirnrad	1
250 1 35 044 03	67	Stirnrad für 2. Gang	1
250 1 35 045 03	68	Stirnrad für 3. Gang	1
250 1 35 046 24	69	Büchse für Stirnräder	1
250 1 35 050 33	70	Stirnrad für 4. Gang	1
250 1 35 051 24	71	Büchse für Stirnrad	1
250 1 35 055 04	72	Führungsring für Schiebeklaue	1
250 1 35 056 04	73	Schiebeklaue für 1. und 2. Gang	1
250 1 35 057 04	74	Schiebeklaue für 3. und 4. Gang	1
250 3 34 008 04	75	Schleife für Abtriebswelle	2
250 3 35 027 04	76	Schraubentrad für Tacho-Antrieb	1
250 4 35 048 03	77	Stoßdämpferflansch	1
250 4 34 046 04	78	Paßscheibe	1
M 6x12 DIN 553	—	Gewindestift für Führungsschse	1
4x6,5 DIN 6888	79	Scheibenfeder für Stoßdämpferflansch	1
5x6,5 DIN 6888	80	Scheibenfeder für Führungsring	2
6304 DIN 625	81	Radiallager	2
FZl 14 St.	82	Federnde Zahnschleife	1
Kickstarter:			
204 5 36 021 04	83	Stift für Kickstarterwelle	1
204 5 36 022 14	84	Keilschraube	1
204 5 36 023 04	85	Druckfeder	1
250 1 36 004 04	86	Anlaufring	1
250 1 36 010 04	87	Senkschraube	2
250 1 36 011 04	88	Deckel	1
250 1 36 012 04	89	Dichtung	1
250 1 36 016 04	90	Drehungsfeder	1
250 1 36 020 04	91	Raste	1
250 1 36 057 04	92	Druckfeder	1
250 2 36 018 04	93	Verschraubung	1
250 3 36 001 13	94	Kickstarterwelle	1
250 3 36 015 03	95	Kickstarterhebel	1
250 3 36 023 04	96	Stift für Raste	1
250 3 36 058 04	—	Ausgleichscheibe für Anschlagstift	1
250 3 36 059 04	97	Anschlagstift	1
250 4 36 005 04	98	Lager für Kickstarterwelle	1
250 4 36 014 04	99	Abdichtung	1
254 3 01 023 04	100	Dichtung für 250 4 36 005 04	1
M 5x18 DIN 91 cad.	—	LinSENSschraube für 250 4 36 005 04	4
M 8 DIN 934 cad.	101	Mutter für 204 5 36 022 14	1
FZl 8 St.	—	Federnde Zahnschleife	1
4x28 KS 1	—	Kerbstift für Kickstarterwelle	1
250 1 36 607 59	102	Zwischenrad mit Büchse	1
250 3 36 603 14	—	Kickstarterwelle mit Raste	1

Bestell - Nummer	Bild - Nr.	Teil - Bezeichnung	Stück
220 1 40 017 04	103	Keilschraube	1
250 1 40 003 04	104	Schleife	1
250 1 40 004 14	105	Druckfeder	1
250 1 40 061 03	106	Handschalthebel	1
250 1 40 062 04	107	Keilschraube	1
250 1 70 007 04	108	Gummiraste	1
250 3 40 014 03	109	Rückholfeder	1
250 3 40 015 04	110	Haltefeder	1
250 3 40 021 03	111	Fußschalthebel	1
250 3 40 022 04	112	Schleife	1
250 3 40 031 04	113	Zahnsegment	1
250 3 40 033 04	114	Sperklinke	1
250 3 40 035 14	115	Zugfeder	1
250 4 40 053 04	116	Abdichtung	1
275 1 40 013 04	117	Schleife für Handschalthebel	1
5,3 DIN 125 cad.	—	Schleife für Fußschalthebel	1
6,4 DIN 125 cad.	—	Schleife für Handschalthebel	1
12x1 DIN 471	118	Seegerring	1
M 5 DIN 934 cad.	119	Mutter für Handschalthebel	1
M 6 DIN 934 cad.	120	Mutter für Fußschalthebel	1
3x26 KS 1	—	Kerbstift für Zahnsegment	1
250 3 40 602 03	121	Ankerhebel	1
250 3 40 604 04	122	Raste und Zahnsegment	1
250 4 40 603 03	123	Schalthebel mit Kontakt für elektrische Leerlaufanzeige	1

Elektr. Aus-rüstung, Werkzeug

Hinter-rad-entrieb, Hinter-rad-bremse

Vorder-rad-gabel, Lenker, Lautrad, Vorder-rad-bremse

Fahr-gestell

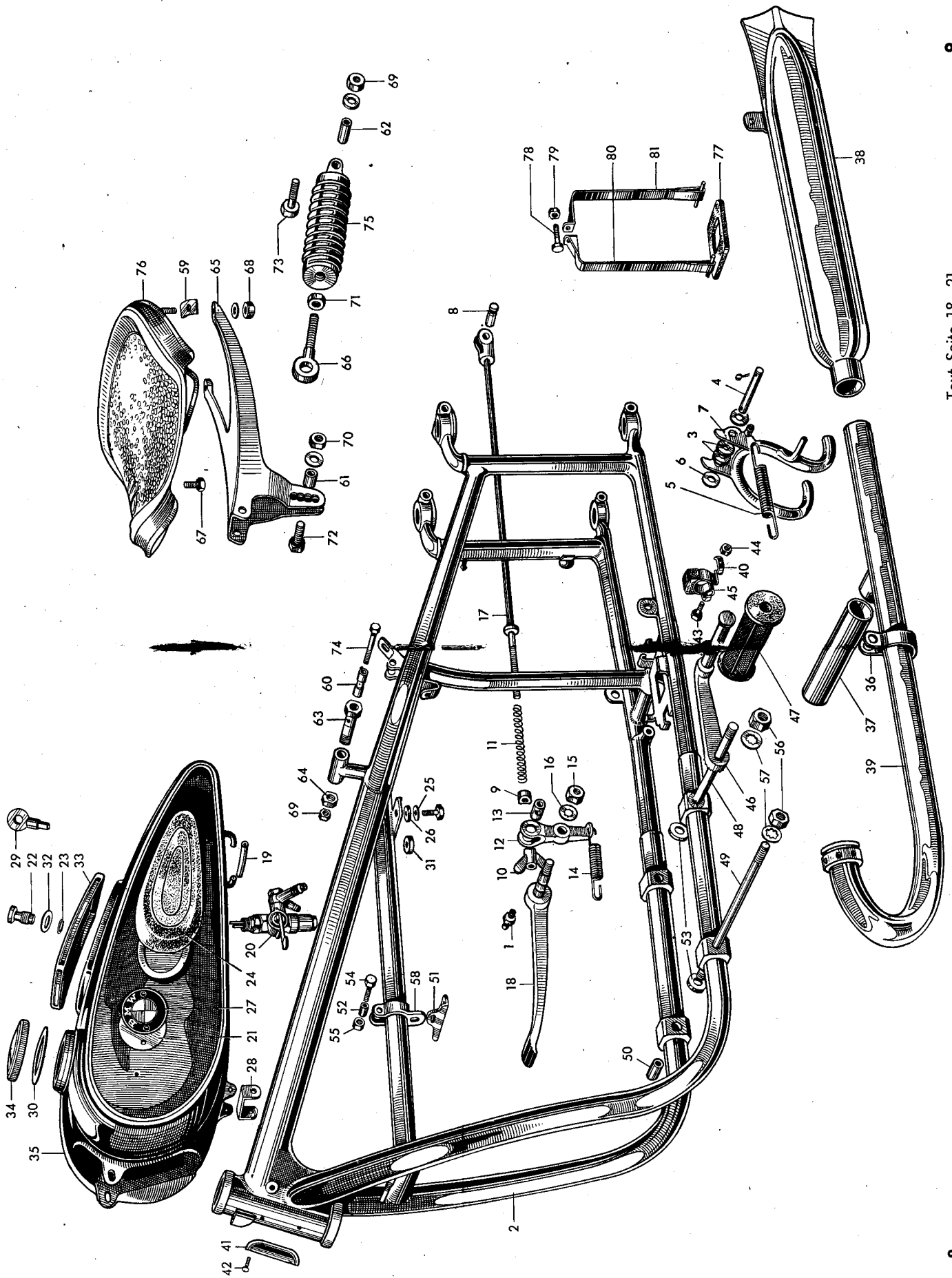

Fahr-
gestell

Vorder-
rad-
gabel,
Lenker,
Laufrod,
Vorder-
rad-
bremse

Hinter-
rad-
antrieb,
Hinter-
rad-
bremse

Elektr.
Aus-
rüstung,
Werkzeug

Tafel 4

Fahrgestell

Bestell-Nummer	Bild-Nr.	Teil-Bezeichnung	Stück
251 1 64 240 04	1	Rahmen:	
251 2 61 030 04	1	Druckschmierkopf	1
251 3 61 554 09	1	Flachdichtung	1
251 3 61 555 09	1	Rahmen	1
	2	Rahmen farbig	1
		Kippständer hinten:	
250 1 69 008 04	—	Anschlaggummi	1
250 1 69 012 04	3	Abstandring	2
251 2 69 011 04	4	Bolzen	1
251 3 69 013 04	5	Zugfeder	1
4x28 DIN 94	—	Splint	2
12 DIN 1440 atr.	6	Scheibe	2
251 2 69 504 39	7	Kippständer hinten	1
251 2 69 505 39	—	Kippständer hinten farbig	1
		Kippständer vorne:	
250 1 69 023 04	—	Kopfschraube	2
250 1 69 024 04	—	Federring	2
M 8 DIN 934 atr.	—	Sechskantmutter	2
FZI 8 St.	—	Federnde Zahnscheibe	2
251 2 69 514 19	—	Kippständer vorne	1
251 2 69 515 19	—	Kippständer vorne farbig	1
		Fußbremsbetätigung:	
250 1 72 015 04	8	Bolzen für Bremshebel	1
250 1 72 021 04	9	Ring für Bremsstange	1
250 1 72 022 04	10	Fügelmutter	1
250 1 72 023 04	11	Druckfeder	1
251 1 64 240 04	1	Druckschmierkopf	1
251 1 72 002 04	12	Hebel	1
251 1 72 018 04	13	Bolzen für Fußbremshebel	1
251 3 72 003 04	14	Rückzugfeder	1
2x20 DIN 94	—	Splint für Bolzen	1
M 10x1 DIN 936 atr.	15	Sechskantmutter	1
FZI 10 St.	16	Federnde Zahnscheibe	1
251 2 72 605 04	17	Zugstange mit Gabelkopf	1
251 3 72 601 03	18	Fußbremshebel mit Lagerbolzen	1
		Brennstoffleitung:	
251 2 73 010 09	19	Verbindungsschlauch	1
251 2 73 040 09	—	Überwurfmutter	1
251 3 73 020 09	—	Kraftstoffschlauch links	1
251 3 73 030 09	—	Kraftstoffschlauch rechts (Ifd. Meter DIN 73379 FI 11x7)	1
A 10x14 DIN 7603 Fiber	—	Dichtung	1

Bestell-Nummer	Bild-Nr.	Teil-Bezeichnung	Stück
251 2 73 605 04	20	Brennstoffhahn mit Winkelstück und Überwurfmutter mit Dichtung	1

224 1 74 002 04	21	Unterlage für Plakette	2
224 1 74 009 24	22	Absperrschraube	1
224 1 74 012 04	23	Sicherungsring für Absperrschraube	1
225 1 74 030 02	24	Kniekissen links und rechts	2
250 1 74 019 04	25	Stift für Werkzeugkastendeckel	2
250 1 74 029 04	25	Scheibe für Tankbefestigung	2
250 1 74 030 04	26	Gummscheibe unten für Tankbefestigung	2
250 1 74 040 14	27	Plakette	2
251 1 74 011 04	28	Klemmbügel	2
251 1 74 028 04	29	Schlüssel für Werkzeugkasten	1
251 2 74 107 04	30	Dichtung für Tankverschluss	1
251 3 74 030 04	31	Gummscheibe oben für Tankbefestigung	2
M 4x6 DIN 91	—	Inslenkopfschraube für Plakette	4
10,5 DIN 433 atr.	32	Scheibe für Absperrschraube	1
M 6x10 DIN 933 atr.	—	Sechskantschraube für Klemmbügel	2
M 8x15 DIN 960 atr.	—	Sechskantschraube für Tank vorne	2
M 8x1x30 Sk DIN 960 atr.	—	Sechskantschraube für Tank hinten	2
FZI 6 St.	—	Federnde Zahnscheibe	2
FZI 8 St.	—	Federnde Zahnscheibe	2
251 2 74 514 09	33	Deckel für Werkzeugkasten	1
251 2 74 515 09	34	Deckel für Werkzeugkasten farbig	1
251 2 74 601 04	34	Tankverschlussdeckel mit Dichtung	1
251 3 74 504 09	35	Brennstoffbehälter ohne Verschlussdeckel	1
251 3 74 505 09	—	Brennstoffbehälter ohne Verschlussdeckel farbig	1
		Auspuffanlage:	
224 1 75 004 04	—	Dichtung	2
250 1 75 002 04	36	Rohrschelle	2
251 2 75 006 04	37	Querrohr	1
251 2 75 583 39	—	Auspuffkopf rechts	1
251 2 75 593 39	38	Auspuffkopf links	1
251 3 75 533 09	39	Auspuffrohr links für R 51/3	1
251 3 75 533 09	—	Auspuffrohr rechts für R 51/3	1
251 3 75 543 09	—	Auspuffrohr links für R 67	1
251 3 75 553 09	—	Auspuffrohr rechts für R 67	1
		Vorderradschutzblech:	
251 2 76 031 04	—	Kopfschraube für Kippständerbefestigung	1
M 5x12 DIN 86 atr.	—	Halbrundschraube für Rohrbügelbefestigung	2
A 5 DIN 127	—	Federring für Rohrbügelbefestigung	2
M 8x18 DIN 933 atr.	—	Sechskantschraube	4

Vorder- rad- gebel, Lenker, Laufrad, Vorder- rad- bremse

Vorder- rad- gebel, Lenker, Laufrad, Vorder- rad- bremse

Fahr- gestell

Hinter- rad- antrieb, Hinter- rad- bremse

Elektr. Aus- rüstung, Werkzeug

Bestell - Nummer	Bild - Nr.	Teil - Bezeichnung	Stück
M 5 DIN 934 atr.	—	Sechskantmutter für Rohrbügelbefestigung	2
M 8 DIN 934 atr.	—	Sechskantmutter	4
FZI 8 St.	—	Federnde Zahnscheibe	4
251 376 504 09	—	Vorderradschutzblech mit Bügel	1
251 376 505 09	—	Vorderradschutzblech mit Bügel farbig	1
251 376 514 09	—	Schutzblehbügel	1
251 376 515 09	—	Schutzblehbügel farbig	1
Nummerschilddhalter vorne: (nach Bedarf)			
251 376 404 09	—	Winkel	4
M 5x12 DIN 86 atr.	—	Halbrundschraube	4
A 5 DIN 127	—	Federring	4
M 6x12 DIN 933 atr.	—	Sechskantschraube	4
M 5 DIN 934 atr.	—	Sechskantmutter	4
M 6 DIN 934 atr.	—	Sechskantmutter	2
FZI 6 St.	—	Federnde Zahnscheibe	2
Hinterradschutzblech:			
M 6x15 DIN 933 atr.	—	Sechskantschraube für Gepäckträgerbefestigung	4
M 6 DIN 934 atr.	—	Sechskantmutter für Gepäckträgerbefestigung	4
M 8x1 DIN 936 atr.	—	Sechskantmutter	4
M 8x1x15 DIN 960 atr.	—	Sechskantschraube	3
FZI 6 St.	—	Federnde Zahnscheibe	4
FZI 8 St.	—	Federnde Zahnscheibe	4
251 276 554 19	—	Gepäckträger	1
251 276 555 19	—	Gepäckträger farbig	1
251 376 584 09	—	Hinterradschutzblech mit Gepäckträger	1
251 376 585 09	—	Hinterradschutzblech mit Gepäckträger farbig	1
251 376 594 09	—	Hinterradschutzblech ohne Gepäckträger	1
251 376 595 09	—	Hinterradschutzblech ohne Gepäckträger farbig	1
Montage:			
250 177 005 14	40	Beilage für Anschlag	2
251 377 100 04	41	Baumsterschaft für R 51/3	1
251 377 101 04	42	Baumsterschaft für R 67	1
M 5x6 DIN 86 cod.	42	Halbrundschraube für Baumsterschaft	2
M 5x30 DIN 931 atr.	43	Sechskantschraube für Anschlag	1
M 5 DIN 934 atr.	44	Sechskantmutter für Anschlag	1
FZI 5 St.	44	Federnde Zahnscheibe	1
251 277 603 09	45	Anschlag für Kickstarterhebel	1
Fußrasten und Motorbefestigung:			
250 177 050 03	—	Fußraste rechts	1
250 177 051 03	46	Fußraste links	1
250 177 053 04	47	Fußrastengummi	2

Bestell - Nummer	Bild - Nr.	Teil - Bezeichnung	Stück
250 177 055 03	48	Bolzen für Motorbefestigung hinten	1
251 177 054 03	49	Bolzen für Motorbefestigung vorne (nur für Solomaschine)	1
251 277 020 04	50	Büchse für Motorbefestigung vorne (nur für Solomaschine)	1
251 377 008 04	51	Winkel oben	1
251 377 009 04	52	Abstandsrohr	1
251 377 057 04	53	Abstandshülse	2
84 DIN 125 atr.	—	Scheibe	2
B 8 DIN 137	—	Federscheibe	1
M 8x22 DIN 931 atr.	—	Sechskantschraube	1
M 8x32 DIN 931 atr.	54	Sechskantschraube	1
M 8 DIN 934 atr.	55	Sechskantmutter	2
M 12x1,5 DIN 934 atr.	56	Sechskantmutter für Motorbolzen	4
FZI 12 St.	57	Seitenwagenanschluß 2 Stück (bei Federnde Zahnscheibe für Motorbolzen (bei Seitenwagenanschluß 2 Stück)	4
251 377 600 04	58	Rohrschelle	1
Sattel:			
250 177 080 04	59	Beilage	2
251 177 067 14	60	Abstandsrohr	1
251 177 068 04	61	Abstandsrohr	1
251 177 069 14	62	Abstandsrohr	1
251 177 070 14	63	Schraubbüchse	1
251 177 071 04	64	Mutter	1
251 177 072 01	65	Sattelträger	1
251 177 076 04	66	Ringschraube	1
84 DIN 125 atr.	—	Scheibe	1
M 8x22 DIN 931	67	Sechskantschraube	2
M 8 DIN 934	68	Sechskantmutter	4
M 8x1 DIN 934 atr.	69	Mutter	2
M 8x1 DIN 936 atr.	70	Mutter	1
M 10x1 DIN 936 atr.	71	Mutter für Ringschraube	1
M 8x1x28 DIN 960 atr.	72	Sechskantschraube	1
M 8x1x45 DIN 960 atr.	73	Sechskantschraube	1
M 8x1x68 DIN 960 atr.	74	Sechskantschraube	1
FZI 8 St.	—	Federnde Zahnscheibe	6
251 277 605 04	75	Zugfeder	1
251 277 607 02	76	Sattel	1
Batteriebefestigung:			
224 177 035 04	77	Unterlage für Batterie	1
M 6x25 DIN 933 atr.	78	Sechskantschraube	1
M 6 DIN 934 atr.	79	Sechskantmutter	1
FZI 6 St.	—	Federnde Zahnscheibe	1
251 277 601 04	80	Batteriespannband vorne	1
251 277 602 04	81	Batteriespannband hinten	1